



Liberté • Égalité • Fraternité  
RÉPUBLIQUE FRANÇAISE

PRÉFECTURE  
DES PYRÉNÉES-ATLANTIQUES

DIRECTION  
DES COLLECTIVITÉS LOCALES  
ET DE L'ENVIRONNEMENT

BUREAU DE L'ENVIRONNEMENT  
ET DES AFFAIRES CULTURELLES

Affaire suivie par :  
Monique LAFOND-PUYO  
Tél. : 05.59.98.25.42  
Monique.LAFOND-PUYO@pyrenees-atlantiques.pref.gouv.fr  
MLP/AL

**ARRETE PREFECTORAL N° 07/IC/251  
DE CLOTURE D'ETUDE DE DANGERS POUR  
LE SITE EURALIS CEREALES A RAMOUS (64)**

**Le Préfet des Pyrénées-Atlantiques,  
Chevalier de la Légion d'Honneur,**

VU le Code de l'Environnement, titre 1<sup>er</sup> du livre V, relatif aux installations classées pour la protection de l'environnement, et notamment son article L 514-1 ;

VU le décret n° 77-1133 du 21 septembre 1977 modifié, et notamment son article 18 ;

VU l'arrêté ministériel du 29 mars 2004 modifié par l'arrêté du 23 février 2007 relatif à la prévention des risques présentés par les silos de céréales, de grains, de produits alimentaires ou de tout autre produit organique dégageant des poussières inflammables ;

VU la circulaire du 20 février 2004 relative à l'application de l'arrêté ministériel du 29 mars 2004 ;

VU la circulaire du 13 mars 2007 d'accompagnement de l'arrêté ministériel du 20 février 2007 ;

VU l'arrêté préfectoral du 17 octobre 1978 autorisant la Société PAU EURALIS à exploiter à RAMOUS (64) des installations de stockage de céréales ;

VU l'arrêté préfectoral du 6 avril 1990 autorisant la SICA "Les Agriculteurs de l'Adour" à exploiter un stockage d'ammoniac liquéfié en réservoir d'une capacité de 48 tonnes ;

VU l'arrêté préfectoral du 23 décembre 1987 autorisant la Coopérative Agricole de Céréales du Bassin de l'Adour à exploiter une installation d'égrenage et une installation de séchage de céréales ;

VU les arrêtés préfectoraux des 11 octobre 2002 et 6 mai 2003 actualisant le tableau de classement des activités exercées par EURALIS CÉRÉALES ;

VU l'arrêté préfectoral complémentaire du 3 septembre 2004 demandant à la société EURALIS CÉRÉALES de compléter son étude de dangers conformément à l'article 2 de l'arrêté ministériel du 29 mars 2004 ;

VU l'étude de dangers concernant les installations de stockage déposée par la société EURALIS CÉRÉALES le 1<sup>er</sup> mars 2006 ;

VU le rapport de l'inspecteur des installations classées en date du 27 juin 2007 ;

*Toute correspondance doit être adressée sous forme impersonnelle à Monsieur le Préfet des Pyrénées-Atlantiques*

2, RUE MARÉCHAL JOFFRE 64021 PAU CEDEX. TÉL. 0 821 80 30 64 - TÉLÉCOPIE 05 59 98 24 99  
courrier@pyrenees-atlantiques.pref.gouv.fr - site internet : www.pyrenees-atlantiques.pref.gouv.fr

VU l'avis favorable du Conseil Départemental de l'Environnement et des Risques Sanitaires et Technologiques en date du 19 juillet 2007 ;

CONSIDÉRANT que la société EURALIS CÉRÉALES exploite des installations pouvant dégager des poussières inflammables ;

CONSIDÉRANT que l'accidentologie sur ce type d'activité démontre que ces installations sont susceptibles de présenter des risques technologiques ayant des conséquences graves ;

CONSIDÉRANT qu'il appartient à l'exploitant de démontrer dans son étude de dangers, via une analyse de risques, les mesures permettant de prévenir et de protéger ses installations des risques d'explosions et d'incendie ;

CONSIDÉRANT que des mesures de réduction des risques et de leurs effets doivent être mis en œuvre sur le site, en prenant en compte les possibilités techniques liées à l'âge des installations et aux connaissances scientifiques et techniques du moment,

CONSIDÉRANT qu'il convient conformément à l'article 18 du décret 77.1133 du 21 septembre 1977, d'encadrer le fonctionnement de cet établissement relevant du régime de l'autorisation par des prescriptions complémentaires afin d'assurer la protection des intérêts mentionnés à l'article L.511-1, titre 1<sup>er</sup>, livre V du Code de l'Environnement ;

Sur proposition de Monsieur le Secrétaire Général de la Préfecture des Pyrénées-Atlantiques ;

## ARRÊTE

### Article 1<sup>er</sup> – DESIGNATION DE L'EXPLOITANT :

Sans préjudice des prescriptions édictées par des actes antérieurs ou par des arrêtés ministériels qui leur sont applicables, l'établissement exploité par la société EURALIS CÉRÉALES sur le site de Ramous (64) est soumis aux prescriptions complémentaires suivantes.

Au sens du présent arrêté, le terme « silo » désigne l'ensemble :

- des capacités de stockage type vrac quelle que soit leur conception ;
- des tours de manutention ;
- des fosses de réception, des galeries de manutention, des dispositifs de transport (élévateurs, transporteur à chaîne, transporteur à bande, transporteur pneumatique) et de distribution des produits (en galerie ou en fosse), des équipements auxiliaires (épierreurs, tarares, dépoussiéreurs, tamiseurs, séparateurs magnétiques ou tout autre dispositif permettant l'élimination de corps étrangers) ;
- des trémies de vidange et de stockage des poussières.

Les mesures de prévention et de protection ont été définies par l'exploitant dans l'étude de dangers précitée et ses compléments réalisés sous sa responsabilité

### Article 2 - DESCRIPTIF DES PRODUITS AUTORISÉS ET DES VOLUMES :

Les installations et leurs annexes, objet du présent arrêté, sont disposées, aménagées et exploitées conformément aux plans et données techniques contenus dans les différents dossiers déposés par l'exploitant et notamment l'étude de dangers et ses compléments relatifs au stockage de produits organiques dégageant des poussières inflammables.

Le site de Ramous est soumis à autorisation sous la rubrique n° 2160 – *Silos et installations de stockage de céréales, grains, produits alimentaires ou tout produit organique dégageant des poussières inflammables.*

Les produits sont stockés conformément au tableau suivant :

Repère	Nature des stockages	Capacité unitaire
Silo vertical	15 cellules cylindriques	<b>11 000 m<sup>3</sup></b> (9 x 900 t ; 1 x 3000 t ; 5 x 150 t)
Silo plat	2 cellules de stockage à fond plat	<b>42 667 m<sup>3</sup></b> (14 000 t + 18 000 t)

La liste des produits est conforme à celle définie dans l'étude de dangers. Tout changement de produit ou de mode de stockage devra être compatible avec les mesures de prévention et de protection existantes.

Les prescriptions du présent arrêté s'appliquent également aux autres installations ou équipements exploités dans l'établissement, qui mentionnés ou non à la nomenclature, sont de nature par leur proximité ou leur connexité avec une installation classée soumise à autorisation à modifier les dangers ou les inconvénients de cette installation.

Les prescriptions du présent arrêté annulent et remplacent toutes les prescriptions contraires figurant dans les arrêtés préfectoraux antérieurs.

### Article 3 - DISTANCES D'ISOLEMENT LIÉES AUX SILOS

**Pour toute nouvelle installation**, la délivrance de l'autorisation d'exploiter est subordonnée à l'éloignement des capacités de stockage et des tours de manutention :

- par rapport aux habitations, aux immeubles occupés par des tiers, aux immeubles de grande hauteur, aux établissements recevant du public, aux voies de communication dont le débit est supérieur à 2 000 véhicules par jour, aux voies ferrées sur lesquelles circulent plus de 30 trains de voyageurs par jour, ainsi qu'aux zones destinées à l'habitation par des documents d'urbanisme opposables aux tiers. Cette distance est alors au moins égale à 1,5 fois la hauteur des capacités de stockage et des tours de manutention sans être inférieure à une distance minimale. Cette distance minimale est de 25 m pour les silos plats et de 50 m pour les silos verticaux ;
- par rapport aux voies ferrées sur lesquelles circulent moins de 30 trains de voyageurs par jour et aux voies de communication dont le débit est inférieur à 2 000 véhicules par jour (sauf les voies de desserte de l'établissement). Cette distance est au moins égale à 10 m pour les silos plats et à 25 m pour silos verticaux.

### ARTICLE 4 - SURVEILLANCE ET FORMATION

L'exploitation se fait sous la surveillance d'une personne nommément désignée par l'exploitant et spécialement formée aux caractéristiques du silo et aux questions de sécurité.

Le personnel doit recevoir une formation spécifique aux risques particuliers liés à l'activité de l'établissement, et notamment aux poussières. Cette formation fait l'objet d'un plan formalisé. Elle est mise à jour et renouvelée régulièrement.

#### Article 5 - ACCES ET INFORMATION SUR LES RISQUES

Sans préjudice de réglementations spécifiques, toutes dispositions doivent être prises afin que les personnes non autorisées, ou en dehors de toute surveillance, ne puissent avoir accès aux installations.

#### Article 6 - INCIDENTS- ACCIDENTS

L'exploitant est tenu de déclarer dans les meilleurs délais à l'inspection des installations classées les accidents ou incidents (incendies, explosions...) survenus du fait du fonctionnement de cette installation, qui sont de nature à porter atteinte aux intérêts mentionnés à l'article L 511-1 du code de l'environnement.

Tout événement susceptible de constituer un précurseur d'explosion, d'incendie doit notamment être signalé dans un registre tenu à la disposition de l'inspection des installations classées.

L'exploitant réalise **annuellement** une analyse des causes possibles de ces événements afin de prévenir l'apparition de tels accidents. Cette analyse est tenue à la disposition de l'Inspection des Installations Classées.

#### Article 7 - TRAVAUX, MAINTENANCE, EXPLOITATION

Dans le cas d'intervention sur des barrières de sécurité, l'exploitant s'assure :

- préalablement aux travaux, que ceux-ci, combinés aux mesures palliatives prévues, n'affectent pas la sécurité des installations,
- à l'issue des travaux, que la fonction de sécurité assurée par lesdits éléments est intégralement restaurée.

La réalisation de travaux susceptibles de créer des points chauds doit faire l'objet d'un permis de feu, délivré et dûment signé par l'exploitant ou par la personne qu'il aura nommément désignée et par le personnel devant exécuter les travaux.

Une consigne relative à la sécurité des travaux par points chauds est établie et respectée ; elle précise notamment les dispositions qui sont prises avant, pendant et après l'intervention.

Le permis de feu est délivré après avoir soigneusement inspecté le lieu où se dérouleront les travaux, ainsi que l'environnement immédiat.

Le permis rappelle notamment :

- les motivations ayant conduit à la délivrance du permis de feu,
- la durée de validité,
- la nature des dangers,

- le type de matériel pouvant être utilisé,
- les mesures de prévention à prendre,
- les moyens de protection mis à la disposition du personnel effectuant les travaux, par exemple au minimum la proximité d'un extincteur adapté au risque, ainsi que les moyens d'alerte.

Pour les interventions par points chauds dans les silos, l'exploitant s'assure de l'arrêt total de l'ensemble des moyens de manutention et d'aspiration dans la zone des travaux, pendant toute phase de maintenance ou de modification d'une installation. Les zones dans lesquelles ont lieu les travaux sont entièrement dépoussiérées dans un rayon suffisant, défini par l'exploitant dans le permis feu délivré pour l'occasion ou à défaut dans un rayon de 10 mètres dans toutes les directions.

Des bâches ignifugées pourront être judicieusement réparties à proximité de la zone de travail.

Une surveillance est mise en place après la fin des travaux suivant une fréquence et une durée fixées par l'exploitant dans le permis feu.

Les sources d'éclairages fixes ou mobiles doivent être protégées par des enveloppes résistantes au choc et compatibles avec les zones dans lesquelles elles sont employées. L'utilisation de lampes baladeuses à l'intérieur des cellules est proscrite.

Les matériels électriques sont à minima étanches aux poussières.

Les organes mécaniques mobiles sont protégés contre la pénétration des poussières ; ils sont convenablement lubrifiés et vérifiés.

L'état des dispositifs d'entraînement, de rotation et de soutien des élévateurs et des transporteurs et l'état des organes mécaniques mobiles est contrôlé à une fréquence adaptée déterminée par l'exploitant, et au moins **annuellement**.

Les résultats de ce contrôle sont consignés dans un registre tenu à la disposition de l'inspection des installations classées.

#### **Article 8 - CONSIGNES ET NETTOYAGE DES LOCAUX**

Les consignes de sécurité et les procédures d'exploitation de l'ensemble des installations comportent explicitement la liste détaillée des contrôles à effectuer en marche normale, à la suite d'un arrêt pour travaux de modification ou d'entretien des installations et à la remise en service de celles-ci en cas d'incident grave ou d'accident.

Des rondes régulières, selon une fréquence définie par l'exploitant, sont assurées par le personnel pour détecter un éventuel incendie, auto-combustion ou fermentation.

Les consignes et procédures d'exploitation de sécurité sont tenues à jour, affichées dans les lieux fréquentés par le personnel et mises à la disposition de l'inspection des installations classées.

Dans les zones où il existe un risque d'incendie ou d'explosion, il est interdit de fumer.

Les sources d'éclairages fixes ou mobiles sont protégées par des enveloppes résistantes au choc et compatibles avec les zones dans lesquelles elles sont employées. L'utilisation de lampes baladeuses à l'intérieure des cellules est interdite.

Tous les silos ainsi que les bâtiments ou locaux occupés par du personnel sont débarrassés régulièrement des poussières recouvrant le sol, les parois, les chemins de câbles, les gaines, les canalisations, les appareils et les équipements et toutes les surfaces susceptibles d'en accumuler. Des **repères peints sur le sol** et judicieusement placés servent à évaluer le niveau d'empoussièrement des installations.

La fréquence des nettoyages est fixée sous la responsabilité de l'exploitant et précisée dans les consignes organisationnelles. La quantité de poussières fines déposées sur les sols ne doit pas être supérieure à  $50\text{g/m}^2$ .

Le nettoyage est réalisé à l'aide d'aspirateurs ou de centrale(s) d'aspiration. Ces appareils doivent présenter toutes les caractéristiques de sécurité nécessaires pour éviter l'incendie et l'explosion. Le recours à d'autres dispositifs de nettoyage tels que l'utilisation de balais ou d'air comprimé doit être exceptionnel et doit faire l'objet de consignes particulières.

Les opérations de nettoyage font l'objet d'un enregistrement tenu à la disposition de l'inspection des installations classées.

L'exploitant prend les dispositions nécessaires pour éviter toutes fuites de poussières, et, en cas de fuite, pour les résorber rapidement.

En période de collecte, l'exploitant doit réaliser **journellement** un contrôle de l'empoussièrement des installations, et, si cela s'avère nécessaire, redéfinir éventuellement la fréquence de nettoyage.

#### Article 9 - PRÉVENTION DES RISQUES LIÉS AUX APPAREILS DE MANUTENTION

Les appareils de manutention sont munis de dispositifs permettant la détection immédiate d'un incident de fonctionnement et l'arrêt de l'installation (ex : contrôleurs de rotation, contrôleurs de déport de bandes et/ou de sangles, bandes non-propagatrices de flamme et antistatiques, détecteurs de bourrage, ...).

L'exploitant établit un programme d'entretien de ces dispositifs, qui spécifie la nature, la fréquence et la localisation des opérations de contrôle et de maintenance à effectuer par le personnel. Le suivi et les travaux réalisés en application de ce programme sont consignés dans un registre tenu à la disposition de l'inspection des installations classées.

L'état des dispositifs d'entraînement, de rotation et de soutien des élévateurs et des transporteurs et l'état des organes mécaniques mobiles est contrôlé à une fréquence au minimum annuelle. Les résultats de ce contrôle sont consignés dans le registre précité.

Les détecteurs d'incidents de fonctionnement arrêtent l'installation et les équipements situés en amont immédiatement ou après une éventuelle temporisation adaptée à l'exploitation. L'installation ne peut être remise en service qu'après intervention du personnel pour remédier à la cause de l'incident.

#### **Article 10 - MESURES DE PRÉVENTION VISANT À ÉVITER UN AUTO-ÉCHAUFFEMENT**

L'exploitant s'assure que les conditions de stockage des produits en silo (durée de stockage, taux d'humidité...) n'entraînent pas de fermentation risquant de provoquer des dégagements de gaz inflammables. Le matériel employé est défini comme suit :

Des sondes thermométriques permettent de contrôler en temps réel la température de stockage du grain.

Le relevé des températures est périodique, selon une fréquence déterminée par l'exploitant, et consigné dans un registre tenu à la disposition de l'inspection des installations classées.

L'exploitant doit s'assurer de la pérennité et de l'efficacité dans le temps de ces sondes ou suivant le cas de l'appareil de mesure portable (étalonnages, maintenance préventive,...).

Des rondes régulières, selon une fréquence définie par l'exploitant, sont assurées par le personnel pour détecter un éventuel incendie, auto-combustion ou fermentation.

L'exploitant prend toutes les mesures nécessaires afin d'éviter les infiltrations d'eau susceptibles de pénétrer dans les capacités de stockage.

#### **Article 11- ÉMISSIONS DE POUSSIÈRES**

Les points de rejet à l'atmosphère des systèmes de dépoussiérage sont aménagés et disposés de manière à permettre les mesures de contrôle des émissions de poussières dans de bonnes conditions. Leur bon état est périodiquement vérifié.

Toutes précautions sont prises, lors du chargement ou du déchargement des produits, afin de limiter les émissions diffuses de poussières dans l'environnement.

#### **Article 12 - MOYENS DE LUTTE CONTRE L'INCENDIE**

L'exploitant établit une liste exhaustive des moyens de lutte contre l'incendie et de leur implantation sur le site. Ces équipements sont maintenus en bon état, repérés et facilement accessibles.

Ils doivent faire l'objet de vérifications périodiques **au moins une fois par an**. L'exploitant doit pouvoir justifier auprès de l'inspection des installations classées de l'exécution de cette vérification.

Des procédures d'intervention (cf. annexe B du Guide de l'État de l'art dans les silos) en fonction des dangers sont rédigées et communiquées aux services de secours. Elles sont adaptées en fonction des équipements et techniques employées par les équipes d'intervention locales.

Le personnel est entraîné à l'application de ces procédures ainsi qu'à la mise en œuvre des moyens de lutte contre l'incendie en place sur le site.

Compte tenu du risque d'explosion engendré par le soulèvement de poussières en cas d'utilisation des lances à eau avec jet bâton, les lances sont bloquées en position "jet diffusé".

Chaque séchoir doit être équipé d'au moins une colonne sèche conforme aux normes et aux réglementations en vigueur, permettant d'amener l'eau sous pression jusqu'en partie haute de cette installation.

### **Article 13 - MOYENS DE PRÉVENTION ET DE PROTECTION CONTRE LES EXPLOSIONS**

#### **(a) Événements et surfaces soufflables**

Les volumes des bâtiments exposés aux poussières et présentant des risques d'explosion sont munis de dispositifs permettant de limiter les effets d'une explosion.

Ces dispositifs sont conformes aux préconisations de l'étude de dangers du site et dimensionnés conformément aux normes en vigueur. L'exploitant s'assure de leur efficacité et de leur pérennité.

Si des modifications interviennent sur l'une des structures ou équipements, l'exploitant devra démontrer l'efficacité des nouveaux dispositifs de protection, notamment pour garantir une surface éventable ainsi qu'une pression d'ouverture équivalente.

L'exploitant met en place les dispositifs nécessaires pour ne pas exposer de personne à la flamme sortant des événements ou des surfaces soufflables en cas d'explosion. Ces surfaces sont orientées vers des zones non fréquentées par le personnel.

#### **(b) Découplage**

Lorsque la technique le permet, les volumes interconnectés sont isolés par l'intermédiaire de dispositifs de découplage. Ces dispositifs sont dimensionnés de manière à résister à une explosion primaire débutant dans l'un des volumes adjacents.

Pour assurer le découplage, les portes sont maintenues fermées au moyen de dispositifs adéquats hors passage du personnel et pendant les phases de manutention (excepté si la conception des postes ne le permet pas ; dans ce dernier cas, la justification doit en être apportée).

L'obligation de maintenir les portes fermées doit à minima être affichée.

De même, les trappes non indispensables au fonctionnement des installations (partie basse et partie haute des cellules) doivent être fermées.

Les communications entre volumes sont limitées. Les ouvertures pratiquées dans les parois intérieures pour le passage des transporteurs, canalisations, etc., doivent être aussi réduites que possible.

L'exploitant s'assure de l'efficacité et de la pérennité des découplages mis en place.

L'ensemble des ouvertures donnant à l'extérieur de la galerie (portes et trappes de visite des cellules) est fermé pendant les phases de manutention



**(c) Matériel électrique et non électrique**

Les zones où des atmosphères explosives peuvent se former sont définies et signalées sous la responsabilité de l'exploitant selon les réglementations en vigueur. Les matériels présents dans les zones où peuvent se former des atmosphères explosives doivent être conformes aux réglementations en vigueur.

Le silo est efficacement protégé contre les risques liés aux effets de l'électricité statique, des courants vagabonds et de la foudre.

L'exploitant doit tenir à la disposition de l'inspection des installations classées un rapport annuel effectué par un organisme compétent.

Ce rapport doit comporter :

- une description des installations présentes dans les zones où peuvent apparaître des atmosphères explosives;
- une description des mesures prises pour prévenir les risques liés aux effets de l'électricité statique, des courants vagabonds et de la foudre ;
- les conclusions de l'organisme concernant l'état de la conformité des installations avec les réglementations en vigueur.

Le silo ne doit pas disposer de relais, d'antennes d'émission ou de réception collectives sur ses toits à moins qu'une étude technique justifie que les équipements mis en place ne sont pas source d'amorçage d'incendie ou de risque d'explosion de poussières. Cette étude est à intégrer dans le rapport précité et doit prendre en compte les conclusions de l'étude foudre.

Un suivi formalisé de la prise en compte des mesures correctives doit être tenu à la disposition de l'inspection des installations classées.

**Les prescriptions ci-dessous de l'article 13-c sont applicables à compter du 1<sup>er</sup> août 2008.**

Dans les locaux de l'établissement susceptibles d'être à l'origine d'incendies, notamment lorsqu'ils ont été identifiés dans l'étude de dangers, les installations électriques, y compris les canalisations, doivent être conformes aux prescriptions de l'article 422 de la norme NF C 15-100 relative aux locaux à risque d'incendie.

Les appareils et systèmes de protection susceptibles d'être à l'origine d'explosions, notamment lorsqu'ils ont été identifiés dans l'étude de dangers, doivent au minimum :

- appartenir aux catégories 1D, 2D ou 3D pour le groupe d'appareils II (la lettre «D» concernant les atmosphères explosives dues à la présence de poussières) telles que définies dans le décret n° 96-1010 du 19 novembre 1996 relatif aux appareils et aux systèmes de protection destinés à être utilisés en atmosphère explosible ;

- ou disposer d'une étanchéité correspondant à un indice de protection IP 5X minimum (enveloppes «protégées contre les poussières dans le cas de poussières isolantes, norme NF 60-529), et posséder une température de surface au plus égale au minimum des deux tiers de la température d'inflammation en nuage et de la température d'inflammation en couche de 5 mm diminuée de 75 °C.

**(d) Autres mesures concernant la mise en stockage des céréales**

Dans un délai d'un an, l'exploitant recherche toute pratique nouvelle (hauteur de chute du grain, modification du système de déversement, aspiration ou brumisation de la zone de déversement, ...) qui permettrait de diminuer les émissions de poussières lors du remplissage des capacités de stockage, de limiter l'empoussièrement des zones annexes, de garantir les classements hors zone retenus (au titre des atmosphères explosives) et abaisser la fréquence des nettoyages.

Il communique ensuite à l'Inspection des Installations Classées les résultats de ses recherches.

**Article 14 - SYSTÈME D'ASPIRATION**

Les installations de manutention sont asservies au système d'aspiration avec un double asservissement : les installations de manutention ne démarrent que si le système d'aspiration est en fonctionnement et s'arrêtent immédiatement en cas d'arrêt du système d'aspiration, après une éventuelle temporisation adaptée à l'exploitation.

Le système d'aspiration est correctement dimensionné (en débit et en lieu d'aspiration).

Dans un délai d'un an, l'exploitant fait réaliser une étude portant sur la fiabilité et l'efficacité (vitesse, débit, géométrie de l'aspiration, équilibrage du réseau) du système d'aspiration des silos au niveau des transporteurs, élévateurs, fosses.... Le choix du prestataire sera transmis pour information à l'inspection des installations classées.

Sur la base des conclusions de cette étude, l'exploitant établit un programme d'entretien du système d'aspiration qui spécifie la nature, la fréquence et la localisation des opérations de contrôle et de maintenance à effectuer et et/ou apporte les modifications nécessaires à ces installations.

Afin de lutter contre les risques d'explosion du (ou des) système(s) d'aspiration, les dispositions suivantes sont prises :

- toutes les parties métalliques du (ou des) filtre(s) sont reliées à la terre ;
- toutes les parties isolantes (flexibles, manches, ...) sont suffisamment conductrices afin de supprimer les risques de décharges électrostatiques ;
- les ventilateurs d'extraction sont placés côté air propre du flux ;
- les installations sont équipées de capteurs pour mesurer la dépression des filtres d'aspiration des poussières avec asservissement à un klaxon local et à un arrêt du ventilateur en cas de défaillance ;
- s'il y a un risque d'aspiration de particules incandescentes, les filtres sont équipés en amont d'un détecteur d'étincelle.

**Article 15 - INSTALLATIONS DE SECHAGE**

En période de marche, la surveillance du bon fonctionnement des installations de séchage doit être assurée en permanence. Le personnel doit être formé aux procédures de conduite et de sécurité.

Les séchoirs sont équipés de dispositifs de sécurité permettant d'assurer l'arrêt de l'alimentation en combustible en cas d'anomalies, telles que pression de gaz anormalement élevée ou anormalement basse, manque d'air au brûleur, absence de flamme, ...

Les séchoirs sont munis d'équipements permettant de contrôler la température de l'air de séchage des produits. Le contrôle doit porter au minimum sur deux points (en amont de l'entrée d'air dans la colonne sécheuse et dans la colonne). Les informations doivent être reportées sur un tableau de commande. En cas d'anomalie, une alarme sonore doit se déclencher.

Le fonctionnement des brûleurs du séchoir doit automatiquement être arrêté en cas de dépassement des températures programmées.

En cas d'incendie, la vidange de chaque séchoir doit pouvoir être effectuée par deux trappes vite-vite à ouvertures manuelles ou automatiques.

L'exploitant établit un programme d'entretien des installations qui spécifie la nature, la fréquence et la localisation des opérations de contrôle et de maintenance à effectuer par le personnel. Le suivi et les travaux réalisés en application de ce programme sont consignés dans un registre tenu à la disposition de l'inspection des installations classées.

Dans les séchoirs, lorsqu'il existe des risques de fuite de gaz dans des espaces confinés, la coupure de l'alimentation en gaz sera assurée par deux vannes automatiques redondantes, placées en série sur la conduite d'alimentation en gaz. Ces vannes sont asservies chacune à des capteurs de détection de gaz et un pressostat. Toute la chaîne de coupure automatique (détection, transmission du signal, fermeture de l'alimentation de gaz) est testée périodiquement. La position ouverte ou fermée de ces organes est clairement identifiable par le personnel d'exploitation.

Les brûleurs sont équipés d'un régulateur de température commandé par des sondes disposées dans les caissons de répartition d'air chaud et mesurant la température du circuit d'air.

Le séchoir est équipé de détecteurs de niveau de grain. Le bon fonctionnement de l'extraction des grains et de la rotation de la turbine de ventilation sont contrôlés en permanence.

Toute anomalie de fonctionnement est signalée au poste de commande et provoque automatiquement l'arrêt du brûleur en cas de dépassement des températures de séchage.

Le séchoir est équipé d'une installation de détection incendie, commandant le déclenchement d'une alarme sonore, l'arrêt des brûleurs ou des générateurs de chaleur, l'arrêt des ventilateurs et la fermeture des volets d'air. Un matériel de communication permet d'informer le personnel d'incident ou d'accident survenu sur l'installation. Des consignes sont rédigées définissant les dispositions à prendre en cas de fonctionnement anormal, d'incendie. Des dispositifs d'obturation sont implantés sur les entrées d'air pour éviter le développement d'un incendie (effet cheminée).

Des robinets d'incendie armés sont implantés de façon à ce que toutes les parties du séchoir puissent être efficacement atteintes. A défaut d'un dispositif d'extinction automatique, une colonne sèche doit amener l'eau sous pression jusqu'en partie haute du séchoir.

Le grain présent dans la colonne de séchage doit pouvoir être évacué rapidement en cas d'incendie ou d'échauffement anormal par un dispositif adapté vers une aire ou un stockage permettant l'extinction.

**Règles d'exploitation :**

1- Avant la mise en route du séchoir, il doit être procédé à un nettoyage soigné de la colonne sécheuse et de ses accessoires (systèmes de dépoussiérages, parois chaudes ...). Ces opérations sont effectuées chaque fois que cela est nécessaire pendant la campagne de séchage et en particulier lors d'un changement de produits à sécher.

2 - Les céréales ou les grains à sécher sont préalablement nettoyés de façon correcte avant leur introduction dans le séchoir. Les impuretés telles que rafles, feuilles, débris, végétaux, sont éliminés par un émotteur - épurateur et, si nécessaire, par un nettoyeur - séparateur d'une capacité de traitement adapté à la capacité de séchage. Les produits susceptibles d'être en cours de fermentation ne sont pas introduits dans le séchoir.

**Article 16 - DISPOSITIONS PARTICULIÈRES**

Toutes dispositions doivent être prises afin que les personnes non autorisées ou en dehors de toute surveillance ne puissent avoir accès aux installations (clôture, panneaux d'interdiction de pénétrer, ...).

**Dans un délai de 6 mois**, une procédure d'alerte de la SNCF est mise en place en cas d'incendie ou d'explosion pouvant affecter le trafic ferroviaire. Le fonctionnement de la ligne téléphonique est testé **annuellement**.

En pareil cas, l'exploitant informe sans délai M. le Préfet des Pyrénées-Atlantiques et l'Inspecteur des Installations Classées de la situation et des mesures prises.

A l'attention des conducteurs des véhicules de transport, un pictogramme mentionnant l'interdiction de fumer sera affiché au plus près des lieux de stationnement obligé (pont bascule, fosse de déchargement, trémie d'expédition, ...).

**Article 17 - AUTRES MESURES D'AMÉLIORATION DE LA SÉCURITÉ ET DÉLAIS D'APPLICATION**

**Pour le 1<sup>er</sup> août 2008**, l'exploitant :

- procède au déplacement, à l'extérieur, de la chambre à poussières et au remplacement des deux cyclones de dépoussiérage présents dans la tour de manutention du silo vertical. La conception de ces appareils doit répondre aux prescriptions 13.a et b et 14 du présent arrêté ;
- met en place un découplage entre la galerie sous silo plat et sa tour de manutention et entre la galerie de liaison du silo plat et le silo vertical. Ces découplages doivent permettre de garantir une résistance à une explosion et ils doivent faire l'objet au préalable d'une étude spécifique réalisée par un bureau d'étude ;

- procède à la modification des équipements (dépoussiéreurs, épurateurs, trémies, dépoussiéreurs, cyclones, nettoyeurs, etc...) présents dans la tour de manutention du silo plat afin de les rendre aussi étanches que possible et être équipés d'une aspiration (excepté pour les filtres), afin de limiter les émissions de poussières inflammables, ou posséder des surfaces éventables ou être dimensionnés de façon à résister à l'explosion, ou être équipés d'un dispositif de suppression de l'explosion; et/ou disposer d'un découplage permettant d'éviter que l'explosion ne se propage dans une canalisation ou par une alimentation ou disposer d'un dispositif d'isolation de l'explosion;
- remplace les transporteurs à bandes TB5 et TB6 par des transporteurs à chaîne aspirés ou met en place une aspiration au niveau de la jetée de ces transporteurs à bandes ;
- protège les vitres des ouvertures de la tour de manutention du silo plat par un film adapté ou les remplace par du polycarbonate afin d'éviter, en cas d'explosion, les projections d'objets tranchants ;

#### **Article 18 - VIEILLISSEMENT DES STRUCTURES**

L'exploitant est tenu de s'assurer de la tenue dans le temps des parois des silos. Il met en place a minima une procédure de contrôle visuel périodique des parois de cellules, pour détecter tout début de corrosion ou d'amorce de fissuration. Ce contrôle est réalisé au moins **une fois par an**. L'exploitant en assure une traçabilité avec mention du constat et prend toutes les mesures nécessaires afin d'éviter les infiltrations d'eau susceptibles de pénétrer dans les capacités de stockage.

#### **Article 19 : DÉLAIS ET VOIE DE RECOURS**

La présente décision peut être déférée au tribunal administratif de PAU. Le délai de recours est de deux mois pour le demandeur ou l'exploitant. Ce délai commence à courir du jour où la présente décision a été notifiée.

Pour les tiers, ce délai est de 4 ans à compter de la notification ou de la publication de la présente décision.

#### **Article 20 :**

Une copie du présent arrêté sera déposée à la mairie et pourra y être consultée par les personnes intéressées.

Un extrait du présent arrêté, énumérant les prescriptions auxquelles l'installation est soumise et faisant connaître qu'une copie dudit arrêté est déposée à la mairie où elle peut être consultée, sera affiché à la mairie pendant une durée minimum d'un mois ; procès-verbal de l'accomplissement de cette formalité sera dressé par les soins du maire de RAMOUS.

Le même extrait sera affiché en permanence de façon visible dans l'installation par les soins du bénéficiaire de l'autorisation.

En outre, un avis sera publié par les soins du Préfet et aux frais de l'exploitant, dans deux journaux diffusés dans tout le département.

**Article 21:**

En cas d'inobservation des dispositions ci-dessus les sanctions prévues à l'article L.514-1 du Code de l'Environnement pourront être appliquées sans préjudice de sanctions pénales.

**Article 22**

- M. le Secrétaire Général de la Préfecture des Pyrénées-Atlantiques,
- M. le Directeur Régional de l'Industrie, de la Recherche et de l'Environnement,
- Les inspecteurs des Installations Classées placés sous son autorité,
- M. le Maire de la commune de Ramous,

sont chargés, chacun en ce qui le concerne, de l'application du présent arrêté dont une copie conforme leur sera adressée ainsi qu'à la société EURALIS CÉRÉALES.

**20 SEP 2007**

Fait à PAU le

Le Préfet,

*Pour le Préfet  
et par délégation,  
Le Secrétaire Général*

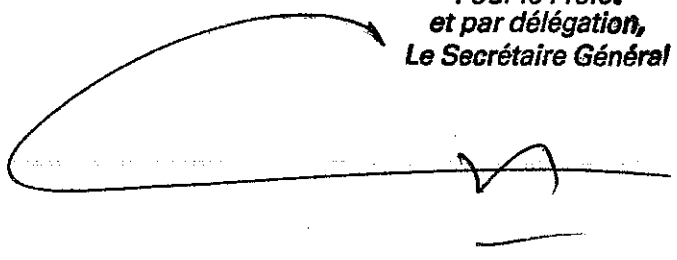

A large, stylized handwritten signature in black ink, starting with a long horizontal stroke and ending with a loop that crosses back over the start.

**Christian GUEYDAN**

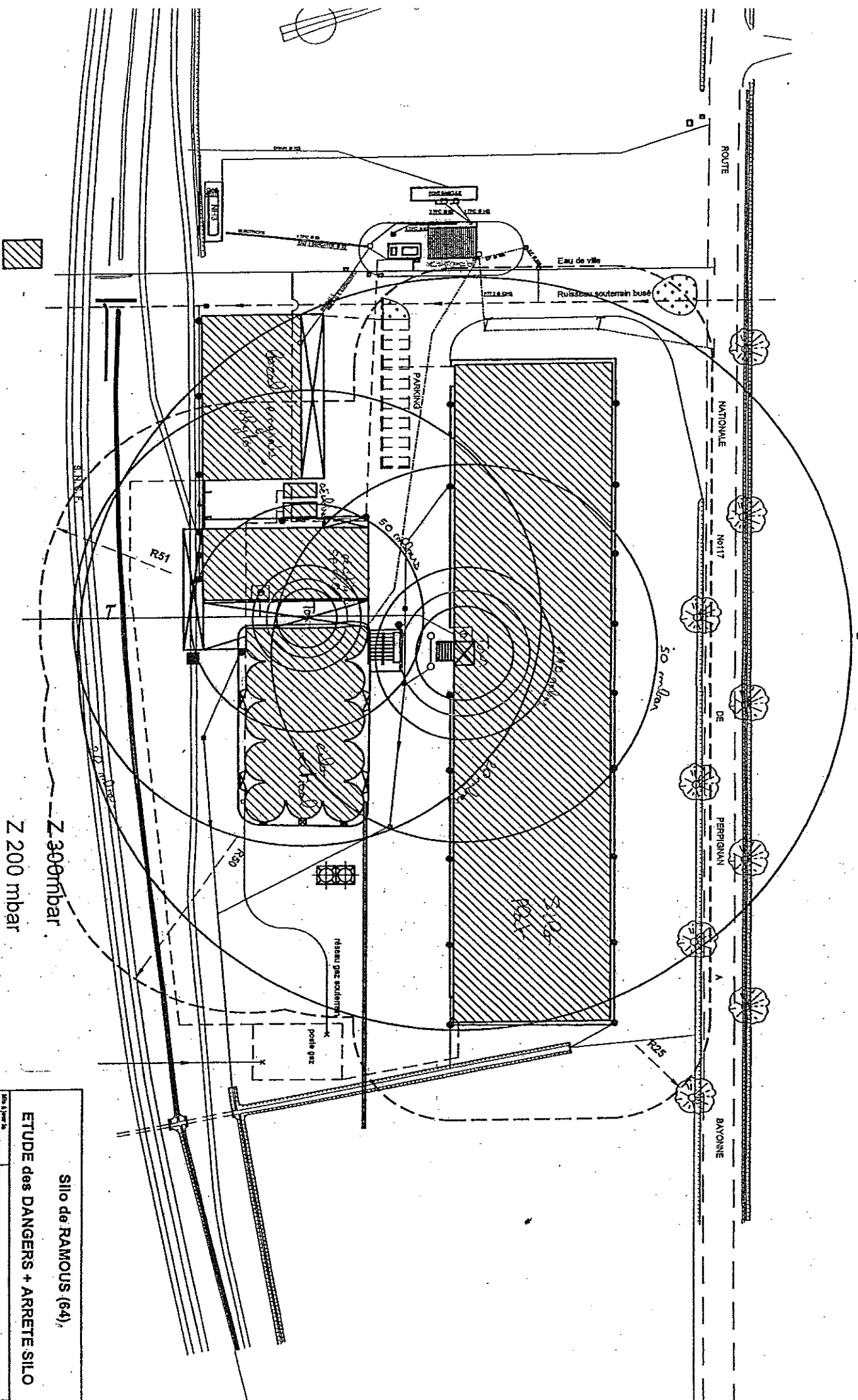

- Z 300mbar
- Z 200 mbar
- Z 140 mbar
- Z 50 mbar
- Z 20 mbar (= 2x Z 50mbar)

**Silo de RAMOUS (64)**  
**ETUDE des DANGERS + ARRETE SILLO**

MAITRE D'OUVRAGE  
 GROUPE EURLIS  
 AV GASTON PROEBUS 64200 LESCAR - FRANCE  
 Tel: 05.08.92.38.38 - Fax: 05.08.92.38.42  
 Adresse Internet: <http://www.eurlis.fr>

O.T. Ingénierie  
 3 Place Albert 1er 64000 PAU - FRANCE

